



präsentiert:

Komfortblinker im E30

© www.e30forum.de

Diese Anleitung beschreibt den Einbau des JALT Komfortblink-Modul, da selbiges keine Zulassung bzw. E-Zulassung hat, natürlich auf eigene Gefahr. ;)

Werkzeug:

Knarre mit Verlängerung
22er Nuss
Kreuzschlitzschraubendreher
Crimpzange für Kabelschuhe
Aderendhülsenzange
Seitenschneider

Material:

Leitung mit ausreichendem Querschnitt
Kabelschuhe (rot)
Aderendhülsen (rot)
Kabelbinder

Wer sich mal gefragt hat, wo genau das Blinkrelais im E30 versteckt ist, in dieser Anleitung werden wir das Geheimnis lüften.

Zuerst muss das Lenkrad (Bild 1) demontiert werden, hierzu Plakette, Signalknopf oder Prallplatte und die dahinter liegende Mutter entfernen. Um das Lenkrad demontieren zu können, darf das Lenkradschloss nicht eingerastet sein. Auf Bild 2 und 3 kann man den Bösewicht (roter Kreis) sehen, der bei eingerastetem Lenkradschloss verhindert, das sich das Lenkrad abziehen lässt. Also Zündschlüssel auf Stellung 1 und dann mit einem kräftigen Ruck, das Lenkrad abziehen.

Um an das Blinkrelais zu gelangen, muss die untere Verkleidung der Lenksäulenverkleidung demontiert werden. Hierzu die 4 Kreuzschlitzschrauben, je zwei unten und zwei oben, entfernen und schon kann die Verkleidung abgezogen werden. Was wir jetzt unten links an der Lenksäule sehen können, ist das Blinkrelais (Bild 5)! :)

Das Blinkrelais ist einfach gesteckt und kann so abgezogen werden. Da wir aber auch am Schalter Blink-Abblend-Fernlicht arbeiten müssen, entfernen wir noch die beiden Schrauben die den Schalter halten und ziehen ihn aus der oberen Verkleidung. Die Leitungen, die uns angehen, sind die Leitungen blau/schwarz, blau/rot und grün/gelb, siehe hierzu (Bild 6).

Die Leitungen am Schalter Blink-Abblend-Fernlicht werden durchtrennt und mit Kabelschuhen versehen damit wir die Leitungen einfach verlängern können. Natürlich kann man die Leitungen auch verlöten, hier arbeitet bitte jeder nach eigenem Gusto. Die Verlängerungen, eine Seite Kabelschuh andere Seite Aderendhülse, werden jetzt an den alten Kabelbaum angesteckt und entsprechend dem Schaltplan an das Modul angeschlossen (Bild 7 / Bild 8).

Ist alles soweit fertig angeschlossen, können wir jetzt das Modul und die Verkabelung testen. Nach erfolgreichem Test, verkleben wir noch das Modul im Gehäuse und verstecken beides im Fahrzeugkabelbaum oder an geeigneter Stelle.

Ajo, der Zusammenbau erfolgt in umgekehrter Reihenfolge. Bitte auf die richtige Stellung des Lenkrads achten! ;)





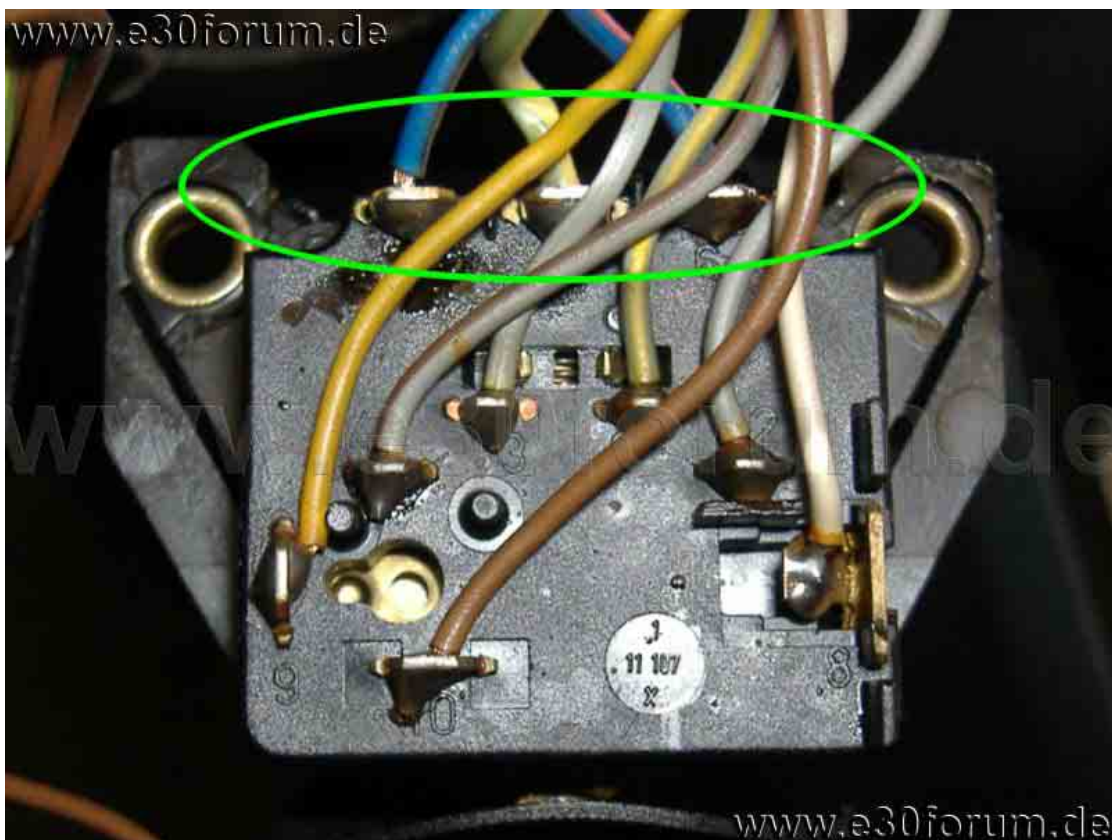

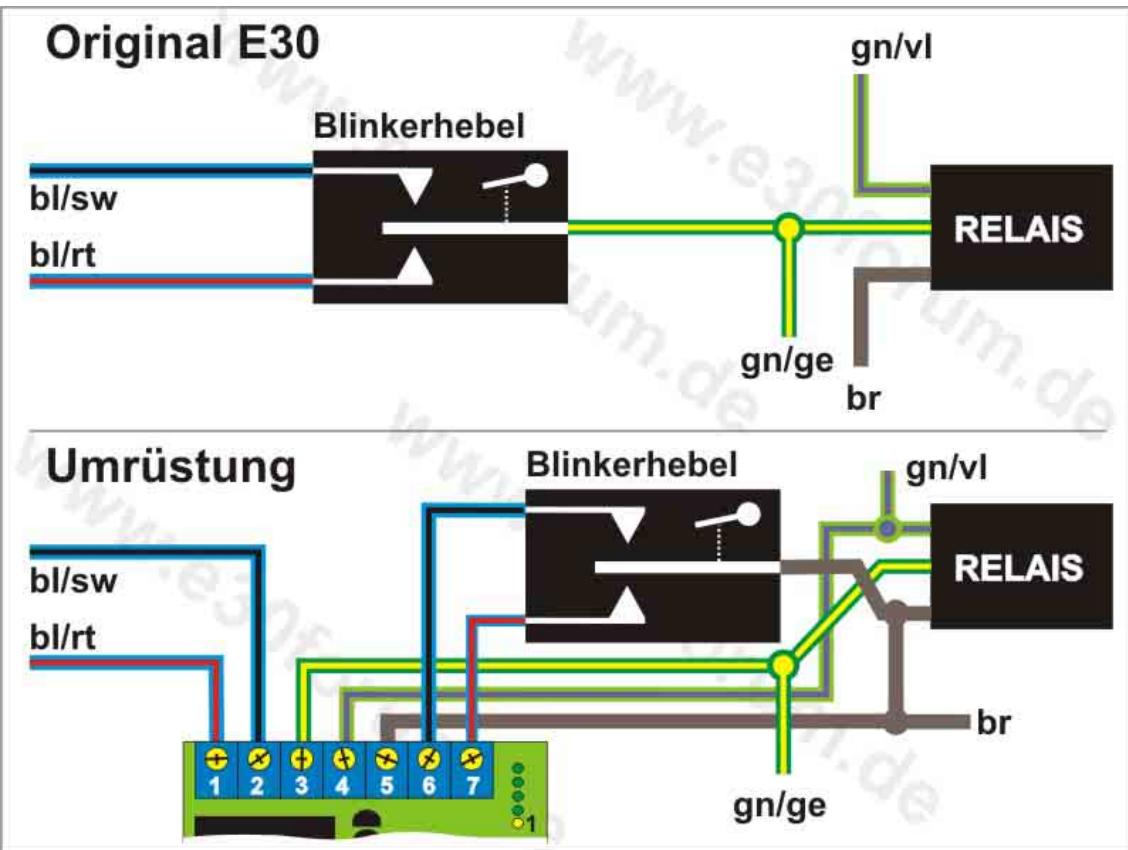

Rechtliches:

Wer will, der kann mein DIY/FAQ, unter Angabe der Quelle, aus dem Internet runterladen und kostenfrei kopieren und oder auf seiner Homepage veröffentlichen. Das DIY/FAQ mit allen Anmerkungen darf Inhaltlich NICHT verändert werden!

Verfasser der Anleitung: Bossi, Webmaster www.e30forum.de

Ein verkaufen dieser Anleitung ist in keinem Fall zulässig, sollte dieser Bericht oder Teile/Auszüge verkauft werden, so werden unmittelbar und ohne Ankündigung rechtliche Schritte eingeleitet.